



Российская  
федерация  
новуса

novus.su

Чемпионат России по новусу

15-16 марта 2025 года

Московская  
федерация  
новуса

novus-sport.ru



Утверждаю

Президент Российской Федерации новуса  
Ирена Ивина

Согласовано

Председатель Оргкомитета  
Летучая Татьяна

Положение о соревновании

## Чемпионат России по новусу

*индивидуальный зачет среди мужчин и женщин*

**15-16 марта 2025 года**

### 1. Цели и задачи.

- 1.1. Выявление лучших спортсменов России.
- 1.2. Популяризация новуса в России как здорового образа жизни и интересного вида спорта, доступного для людей любого возраста и людей с инвалидностью.
- 1.3. Повышение спортивного мастерства участников соревнований.
- 1.4. Составление рейтинга спортсменов России.
- 1.5. Развитие связей между регионами России.

### 2. Время и место.

Место проведения	: ГБУЗ МО «Санаторий Пушкино», спорткомплекс. Московская область, г. Пушкино, Красноармейское шоссе, 28А
На карте Яндекс	: <a href="https://yandex.ru/maps/-/CDsTbKkz">https://yandex.ru/maps/-/CDsTbKkz</a>
На карте 2GIS	: <a href="https://go.2gis.com/jmit7">https://go.2gis.com/jmit7</a>
Регистрация	: 15-16 марта <b>09:00</b> – 09:30
Начало соревнований	: 15 марта 10:00 (мужчины, предварительный этап) 16 марта 09:30 (мужчины и женщины, финальный этап)

### 3. Руководство соревнованиями.

- 3.1. По поручению «Российской федерации новуса» (далее РФН), соревнования организует и проводит «Оргкомитет Чемпионата России 2025 года» (далее Оргкомитет). Организация работы Оргкомитета возложена на «Московскую федерацию новуса».
- 3.2. В состав Оргкомитета могут входить представители других региональных федераций.
- 3.3. Руководит соревнованиями судейская коллегия, утвержденная РФН и Оргкомитетом.
- 3.4. РФН имеет приоритет и право ВЕТО на любые решения, связанные с организацией и проведением Чемпионата России.
- 3.5. Оргкомитет обязуется предоставлять по запросу РФН любую информацию, связанную с организацией и проведением Чемпионата России.
- 3.6. Оргкомитет обязуется предоставить на соревнования для работы судей в распечатанном виде действующие правила игры новус и текущее положение.

Председатель Оргкомитета : Летучая Татьяна +7(925)7403524, 7403524@gmail.com

Судейская коллегия

Главный судья : Винберг Федор  
Старший судья : Мельникова Татьяна

Судьи "в поле" от региональных федераций назначаются главным судьей по факту прибытия на турнир (*вписывается в итоговый протокол*)



#### **4. Виды соревнований и участники.**

- 4.1. Чемпионат России состоит из предварительного (отборочного), квалификационного и финального этапов. Количество этапов зависит от количества участников.
- 4.2. Участники соревнуются в индивидуальном зачете.
- 4.3. Участники играют отдельно в двух номинациях: «женщины» и «мужчины».
- 4.4. Схемы проведения отборочного и финального этапов описаны в разделе 11.
- 4.5. Соревнования проводятся в соответствии с правилами игры, утвержденными РФН.

#### **5. Правила допуска к соревнованиям.**

- 5.1. К участию в соревнованиях допускаются мужчины и женщины в возрасте 15 лет и старше, имеющие гражданство или вид на жительство России, входящие в состав региональных делегаций. Решение об участии игроков младше 15 полных лет в соревнованиях принимают РФН и Оргкомитет турнира при наличии письменного согласия родителей игрока.
- 5.2. Количество участников соревнований от каждого региона ограничено 5 (пятью) игроками в мужском зачете Чемпионата и 5 (пятью) – в женском. Дополнительные квоты выделяются: региону, принимающему Чемпионат (5 мест), региону, одержавшему командную победу в предыдущем Чемпионате России (5 мест), а также региону, от которого выступает действующий Чемпион России (5 мест). Если региональные делегации не полностью используют свои квоты, то Оргкомитет вправе увеличить квоту другим региональным делегациям на освободившиеся места.
- 5.3. Количество участников отборочного турнира среди мужчин не должно превышать 40 человек.
- 5.4. Делегации от регионов, заявившие более трех участников, обязаны включить в состав делегации одного судью (допускается совмещение судейства и участия в соревнованиях).
- 5.5. Игроки с инвалидностью («опорники», «колясочники» и другие категории, согласованные с РФН и Оргкомитетом) могут принимать участие в соревнованиях на общих основаниях.
- 5.6. Допускается участие в соревнованиях игроков от объединений (организаций), не входящих в РФН. Решение о количестве таких игроков и регионе РФ, который они будут представлять, принимает РФН с учетом мнения Оргкомитета.
- 5.7. За достоверность предоставляемой информации ответственность несет руководитель региональной делегации.
- 5.8. В соревнованиях в любой номинации должно участвовать не менее 10 игроков, чтобы по результатам соревнований в этой номинации был подсчитан российский рейтинг и присвоены разряды и звания.
- 5.9. При допуске к соревнованиям организаторами будут учитываться следующие документы:
  - Приказ Министерства спорта Российской Федерации от 08.07.2020 г. № 497 «О проведении спортивных мероприятий на территории Российской Федерации»;
  - «Регламент по организации и проведению официальных физкультурных и спортивных мероприятий на территории Российской Федерации в условиях сохранения рисков распространения COVID-19, утвержденный Минспортом России и Роспотребнадзором 31 июля 2020 года (с учетом изменений от 19 августа 2020 года, от 13 ноября 2020 года, от 25 мая 2021 года и от 12 ноября 2021 года)».
- 5.10. Пункт правил 3.5 отменяется – отказ от приветствия соперника рукопожатием не является нарушением правил. Допускается приветствие любым бесконтактным способом.

#### **6. Инвентарь.**

- 6.1. Каждый участник должен иметь свою битую (шайбу) и кий.
- 6.2. Каждый участник должен иметь сменную обувь и форму, желательно, одинаковую для команды региона.



- 6.3. Инвентарем, кроме кия и биты (шайбы) обеспечивает Оргкомитет соревнований (подробнее в Приложении 3).
- 6.4. Игры будут проходить на березовых пешках.
- 6.5. Руководители региональных делегаций могут предоставить в Оргкомитет этапа на время проведения соревнований флаг своего региона в размере 90x135 см.

## **7. Требования к участникам.**

- 7.1. Участники должны соблюдать правила проведения соревнований и данное положение.
- 7.2. Участникам соревнований запрещается во время игры пользоваться любыми приборами, вставляемыми в уши, в том числе всеми типами наушников и микрофонных гарнитур. Исключением могут быть слуховые аппараты, если необходимость их использования подтверждена документально.
- 7.3. Участникам соревнований запрещается употреблять напитки, содержащие алкоголь. В любой момент соревнований любой игрок может быть проверен специальными средствами. В случае если специальные средства показывают, что в организме игрока содержится алкоголь, то он отстраняется от соревнований. Если участник соревнований замечен за употреблением напитков, содержащих алкоголь, он отстраняется от соревнований без дополнительной проверки.
- 7.4. Отказ от приветствия соперника рукопожатием не является нарушением правил. Допускается приветствие любым бесконтактным способом.
- 7.5. Все расходы, связанные с транспортом, проживанием и участием в соревнованиях, участники несут самостоятельно.
- 7.6. Все участники должны подать заявку на участие в соревнованиях в установленные для их региона сроки.
- 7.7. Участники должны иметь при себе медицинский допуск к соревнованиям (или справку от врача о возможности участия в соревнованиях) и документ, удостоверяющий личность участника, которые предъявляются секретарю по прибытии на соревнования.

## **8. Регистрационный взнос.**

- 8.1. Регистрационный взнос составляет 1500 рублей.
- 8.2. Стоимость одного обеда 540 рублей (по предварительной заявке).
- 8.3. В случае отказа игрока от участия в турнире после подачи заявки и без уважительной причины регистрационный взнос не возвращается.
- 8.4. Ответственность за подачу Оргкомитету корректно заполненной заявки несет руководитель региональной делегации. Он передает Оргкомитету регистрационный взнос за всех участников, прописанных в заявке.
- 8.5. Добавление в состав региональной делегации игроков после подачи заявки, но не позднее, чем за 24 часа до начала турнира, возможно только по согласованию с Оргкомитетом. При этом игрок должен заплатить регистрационный взнос на 50% больше, установленного для данного турнира.
- 8.6. Регистрационный взнос не дает права участвовать в других соревнованиях, проходящих в эти же дни.
- 8.7. Главный судья и старшие судьи получают вознаграждение не менее 1500 рублей.

## **9. Регистрация участников.**

- 9.1. Индивидуальные игроки должны подавать заявки представителю региона РФ, в котором они проживают.
- 9.2. Представители регионов должны собрать индивидуальные заявки игроков, составить общую заявку от региона и отправить ее по электронной почте председателю Оргкомитета не позднее, чем за 14 календарных дней до начала соревнования. Другими словами, **Летучей Татьяне** на адрес [7403524@gmail.com](mailto:7403524@gmail.com) не позднее 1 марта 2025 г.



- 9.3. Заявки от регионов-участников, включая принимающую сторону, должны быть оформлены по единому образцу (см. Приложение 4).
- 9.4. Если на соревнования в какой-то номинации зарегистрировалось меньше 6 игроков, турнир в этой номинации отменяется.
- 9.5. Если на соревнования в какой-то номинации приехало меньше 6 игроков, турнир проводится в обычном порядке.
- 9.6. Перед жеребьевкой турнира все заявки, включая заявку от принимающей стороны, должны быть, завизированы Президентом РФН или назначенным им лицом.
- 9.7. Оригиналы заявок, заверенные подписью и печатью руководителя федерации региона, делегирующей игроков, подаются секретарю во время регистрации на месте проведения соревнования.
- 9.8. Медицинские допуски к соревнованиям (или справки врача о возможности участия в соревнованиях) и документы, удостоверяющие личность, участники подают лично секретарю во время регистрации на месте проведения соревнования.

## 10. Награждение.

- 10.1. Участники, занявшие первые три места, награждаются дипломами, медалями и призами.
- 10.2. Для награждения Оргкомитет может объявить дополнительные номинации.
- 10.3. Оргкомитет вправе организовать вручение памятных сувениров и призов.

## 11. Порядок проведения соревнования и процедура определения победителей.

- 11.1. Чемпионат России по новусу проводится в два дня. Мужчины и женщины играют отдельно.
- 11.2. Система проведения соревнований определяется Оргкомитетом в первый день Чемпионата в зависимости от количества игроков по определенной заранее схеме.

10-12 участников	– один день, один этап (далее - схема 3);
13-16 участников	– один день, один этап (далее - схема 2);
17 и более участников	– два дня, три этапа (далее - схема 1).
- 11.2.1. Чемпионат России при количестве участников 17 и более проводится за два дня в три этапа. В первый день – предварительный (отборочный) этап, во второй день – квалификационный и медальный этапы (схема 1). Графическое изображение схемы 1 представлено в Приложение 2.
- 11.2.2. Чемпионат России при количестве участников 13-16 проводится в один день в один этап (схемы 2).
- 11.2.3. Чемпионат России при количестве участников 10-12 проводится в один день в один этап (схемы 3).
- 11.2.4. Чемпионат России среди женщин при количестве до 16 участниц проводится во второй день соревнований.
- 11.3. Жеребьевка. Составление стартового листа и распределение участников по группам.
  - 11.3.1. Стартовый лист на начало турнира формируется из списка игроков, подавших заявку на участие в турнире согласно имеющемуся рейтингу. В случае отсутствия рейтинга на предварительный этап список формируется по алфавиту, в остальных случаях по усмотрению главного судьи соревнований.
  - 11.3.2. Стартовый лист на квалификационный этап (схемы 1), формируется по порядку, из двух групп игроков. Первая группа состоит из игроков (от 1 до 4), прошедших на данную стадию соревнований минуя предварительный этап, в порядке занятых ими мест на предыдущем Чемпионате России. Вторая группа образуется из игроков, занявших первые 12-16 мест на предварительном этапе в порядке занятых мест. Точное количество участников второй группы является разницей 16 и количества участников первой группы.



- 11.3.3. Распределение участников по четырем группам А, В, С и D на квалификационном этапе в схеме 1 ведется по «змейке» с учетом мест в стартовом листе текущего этапа. Игрок с номером 1 из стартового листа заносится в группу А, игрок 2 – в группу В, игрок 3 – в группу С, игроки 4 и 5 – в группу D, игрок 6 – в группу С и так далее.

Группа А:	1	8	9	16
Группа В:	2	7	10	15
Группа С:	3	6	11	14
Группа D:	4	5	12	13

#### 11.4. Порядок проведения личных встреч.

- 11.4.1. Право первого хода в игре принадлежит участнику, записанному в протоколе первым.
- 11.4.2. При игре до 4 побед по итогам встречи начисляются следующие очки:  
за победу со счетом 4:0, 4:1 и 4:2 – 3 очка;  
за победу со счетом 4:3 – 2 очка;  
за поражение со счетом 3:4 – 1 очко;  
за поражение со счетом 0:4, 1:4 и 2:4 – 0 очков.
- 11.4.3. При игре до 5 побед по итогам встречи начисляются следующие очки:  
за победу со счетом 5:0, 5:1, 5:2 и 5:3 – 3 очка;  
за победу со счетом 5:4 – 2 очка;  
за поражение со счетом 4:5 – 1 очко;  
за поражение со счетом 0:5, 1:5, 2:5 и 3:5 – 0 очков.
- 11.4.4. Длительность каждого тура при игре до 4 побед не превышает 40 минут для мужчин и 45 минут для женщин. По истечении этого времени все игры прерываются согласно временному регламент (Приложение 1).
- 11.4.5. При игре по круговой системе результаты всех партий и итоговое распределение мест обнародуются по окончании всех игр этапа. При игре по швейцарской системе по окончании каждого тура обнародуются результаты сыгранных партий (для проверки участниками), а распределение мест обнародуется только по окончании всего этапа.

#### 11.5. Распределение мест в предварительном, квалификационном и утешительном этапах проводится по нижеприведенным показателям в порядке убывания приоритета. Каждый показатель используется только при равенстве всех предшествующих.

- 11.5.1. При игре по круговой системе.
- \* Количество набранных очков.
  - \* Количество набранных очков в личных встречах.
  - \* Модифицированный коэффициент Зоннерборна-Бергера (*сумма произведений очков всех соперников на число очков, набранных игроком во встрече с этими соперниками*).
  - \* Разница числа выигранных и проигранных сетов в личных встречах.
  - \* Разница числа выигранных и проигранных сетов во всей группе.
  - \* Результат личной встречи.
  - \* Место, занятое на предварительном этапе турнира (первый день соревнований), если он проводился.
  - \* В случае, когда предыдущие показатели не полностью распределили места, по усмотрению судей могут быть назначены дополнительные матчи.
- 11.5.2. При игре по швейцарской системе.
- \* Количество набранных очков.
  - \* Коэффициент Бухгольца (*сумма очков соперников, против которых игрок проводил встречи*).
  - \* Модифицированный коэффициент Зоннерборна-Бергера



- \* Разница числа выигранных и проигранных сетов во всем этапе.
- \* В случае, когда предыдущие показатели не полностью распределили места, по усмотрению судей могут быть назначены дополнительные матчи.

**11.6.** Последовательность игр в группе при игре по круговой системе определяется местом игрока в предварительном списке или местом в предыдущей части турнира, а также количеством игроков в группе. Обозначения игроков в группе образуется из обозначения группы и номера полученного при формировании группы по упомянутым спискам, например, для группы А из 5 игроков: А1, А2, А3, А4 и А5.

11.6.1. В группе из 4 участников пары составляются следующим образом:

1 тур: А2-А4, А1-А3;

2 тур: А2-А3, А4-А1;

3 тур: А3-А4, А1-А2.

11.6.2. Порядок игр в группах из 10 и 11-12 участников устанавливается главным судьей по отдельному приложению.

**11.7.** Порядок проведения предварительного этапа в схеме 1.

11.7.1. Предварительный этап проводится в первый день соревнований.

11.7.2. В данном этапе могут выступать все игроки, участвующие в соревнованиях. Четыре участника, занявшие первые четыре места на предыдущем Чемпионате России, имеют право не участвовать в предварительном этапе, и начинать игру с квалификационного этапа. Упомянутые игроки имеют право отказаться от предоставленной возможности и начинать играть с предварительного этапа наравне с остальными участниками. В этом случае они лишаются гарантированного места в квалификационном этапе, и могут пройти в него только по итогам предварительного этапа. О своем решении игроки должны уведомить организаторов турнира в момент подачи заявки на турнир.

11.7.3. Предварительный этап соревнований проводится по швейцарской системе:  
в 10 туров при 17-34 участниках,  
в 11 туров при 35 и более участниках.

11.7.4. Предварительный посев участников осуществляется согласно пункту 11.3.1.

11.7.5. Порядок проведения личных встреч и распределения мест описан в пунктах 11.5.1 и 11.5.2.

11.7.6. В квалификационный этап выходят игроки, занявшие на предварительном этапе первые 12 мест. В случае если кто-то из 4 участников, имеющих права пройти в квалификационный этап без отбора (п.11.7.2), отказывается от участия в Чемпионате или будет участвовать в предварительном этапе, то количество проходных мест увеличивается на единицу.

**11.8.** Порядок проведения квалификационного этапа в схеме 1.

11.8.1. В квалификационном этапе участвуют 16 игроков. Стартовый лист формируется согласно пункту 11.3.2.

11.8.2. Участники распределяются на четыре равные группы (11.3.3).

11.8.3. Игры в группах проходят по круговой системе до 5 побед (11.4).

11.8.4. Последовательность игр определяется пунктом 11.6.1.

11.8.5. Места распределяются согласно пункту 11.5.1.

11.8.6. По итогам квалификационного этапа:

- обладатели первых трех мест в каждой группе выходят в медальный этап;
- обладатели четвертых мест в каждой группе заканчивают соревнования, им присуждаются места 13-16 в том порядке, в котором они были в итоговом протоколе предварительного этапа.

**11.9.** Порядок проведения медального этапа соревнований в схеме 1.



- 11.9.1. Медальный этап турнира определяет Чемпиона и призеров Чемпионата России по новусу.
- 11.9.2. В медальном этапе принимают участие 12 человек, занявшие 1-3 места в группах на квалификационной стадии соревнований (A1-A3, B1-B3, C1-C3, D1-D3).
- 11.9.3. Медальный этап проводится по «динамической системе» в 6 туров. В зависимости от номера тура и статуса игры, она проводится в одном из трех форматов:
- Формат Н (финал, полуфиналы и матч за 3 место) – игра проводится до 8 побед. При счете 7:7 – до 9 побед, при счете 8:8 – до 10 побед, при счете 9:9 – до 11 побед, но не более.
- Формат М (игры 1-4 туров медального этапа, кроме игр за 5, 7, 9 и 11 места) – игра проводится до 6 побед. При счете 5:5 игра ведется до 7 побед, но не более.
- Формат L (игры за 5, 7, 9 и 11 места) – игра ведется до 4 побед.
- 11.9.4. Расписание игр медального этапа:
- Тур 1 (все игры – формат М):  
Игра 1.1 – A1-D1 (обладатели первых мест в группах А и D);  
Игра 1.2 – B1-C1;  
Игра 1.3 – A2-D2;  
Игра 1.4 – B2-C2;  
Игра 1.5 – A3-D3;  
Игра 1.6 – B3-C3.
- Тур 2 (все игры, кроме последней – формат М):  
Игра 2.1 – W1.3-L1.2 (победитель игры 1.3 – проигравший в игре 1.2);  
Игра 2.2 – W1.4-L1.1;  
Игра 2.3 – W1.5-L1.4;  
Игра 2.4 – W1.6-L1.3;  
Игра 2.5 – L1.5-L1.6 (формат L, игра за 11 место).
- Тур 3 (все игры, кроме последней – формат М):  
Игра 3.1 – W1.1-W2.1;  
Игра 3.2 – W1.2-W2.2;  
Игра 3.3 – W2.3-L2.1;  
Игра 3.4 – W2.4-L2.2;  
Игра 3.5 – L2.3-L2.4 (формат L, игра за 9 место).
- Тур 4 (все игры, кроме последней – формат М):  
Игра 4.1, ¼ финала – W3.3-L3.2;  
Игра 4.2, ¼ финала – W3.4-L3.1;  
Игра 4.3 – L3.3-L3.4 (формат L, игра за 7 место).
- Тур 5 (все игры, кроме последней – формат Н):  
Игра 5.1, полуфинал – W3.1-W4.1;  
Игра 5.2, полуфинал – W3.2-W4.2;  
Игра 5.3 – L4.1-L4.2 (формат L, игра за 5 место).
- Тур 6 (формат Н):  
Игра 6.1, за 3-4 места – L5.1-L5.2;  
Игра 6.2, финал – W5.1-W5.2.
- 11.9.5. Право первого хода во всех играх медального раунда имеет игрок с более высоким номером в стартовом листе квалификационного этапа (а не обозначенный первым в пункте 11.9.4).
- 11.9.6. По результатам медального этапа определяются наивысшие места в Чемпионате:



- 1 место (Чемпион) – победитель финальной игры;
- 2 место (серебряный призер) – проигравший в финальной игре;
- 3 место (бронзовый призер) – победитель матча за 3 место, в котором встречаются игроки, потерпевшие поражение в полуфиналах;
- 4 место – проигравший в матче за 3 место.

11.9.7. Перед каждой игрой финального этапа участник имеет право на перерыв 20 минут.

**11.10.** Порядок проведения соревнований по схеме 2 (13-16 участников).

- 11.8.1. Участвуют все зарегистрировавшиеся игроки.
- 11.8.2. Перед началом этапа составляется стартовый лист (11.3.1).
- 11.8.3. Игры проходят по «двойной» швейцарской системе до 4 побед (11.4, 11.5.2).
- 11.8.4. Каждый тур ограничен по времени (Приложение 1).
- 11.8.5. Места распределяются согласно пункту 11.5.2.
- 11.8.6. В случае, когда у первых двух участников одинаковое количество очков, а у третьего уже меньше очков, между первыми двумя участниками проводится дополнительный матч за первое место, который ведется до 5 побед с разницей в 2 сета. В остальных случаях дополнительные игры не проводятся.

**11.11.** Порядок проведения соревнований по схеме 3 (10-12 участников).

- 11.8.1. Участвуют все зарегистрировавшиеся игроки.
- 11.8.2. Перед началом этапа составляется стартовый лист (11.3.1).
- 11.8.3. Игры в группе проходят по круговой системе до 4 побед (11.4).
- 11.8.4. Последовательность игр определяется пунктом 11.6.2.
- 11.8.5. Каждый тур ограничен по времени (Приложение 1).
- 11.8.6. Места распределяются согласно пункту 11.5.1.
- 11.8.7. В случае, когда у первых двух участников одинаковое количество очков, а у третьего уже меньше очков, между первыми двумя участниками проводится дополнительный матч за первое место, который ведется до 5 побед с разницей в 2 сета. В остальных случаях дополнительные игры не проводятся.

До встречи на турнире!





## Приложение 1.

### Порядок прерывания матча, проводимого до четырех побед по истечении времени тура.

1. Если время фиксируется для всех игр тура вместе, то отсчет времени тура начинается с того момента, когда розданы все протоколы. Если начало каждой игры фиксируется отдельно, правило действует индивидуально на каждый матч. Время начала тура отмечается судьей.
2. Правило ограничения времени вступает в действие через 40 минут после начала тура.
3. В случае если в указанный момент один из игроков опережает соперника на 2 сета и более, т.е. текущий счет во встрече 2:0, 3:0 или 3:1, игра останавливается, победа и 3 очка присуждаются участнику, ведущему в счете, проигравший получает 0 очков.
4. В случае если в указанный момент один из игроков опережает соперника на 1 сет, т.е. текущий счет во встрече 1:0, 2:1 или 3:2, игра останавливается, победа и 2 очка присуждаются участнику, ведущему в счете, проигравший получает 1 очко.
5. Если в момент окончания времени тура текущий счет во встрече ничейный (0:0, 1:1, 2:2 или 3:3), к столу, где проходит эта встреча, назначается персональный судья, игра продолжается еще 5 минут или до окончания текущего сета со строгим соблюдением 30-секундного ограничения времени на ход.
  - 5.1. Если в течение отведенных 5 минут сет заканчивается, игра на этом останавливается с присуждением очков согласно пункту 4 данного приложения. Новый сет не начинается.
  - 5.2. По истечении 5 минут, если сет не завершен, судья дает возможность игрокам на следующие действия:
    - 5.2.1. Если в течение 5 минут сет не заканчивается по причине того, что оба участника забывают все свои пешки без потери хода («с кия»), и сет переигрывается, обоим участникам дается возможность завершить первые ходы текущего сета и сделать первые ходы новой переигровки, если она необходима.
    - 5.2.2. Завершить ход игроку, который его производил в момент остановки времени, до ситуации потери права хода;
    - 5.2.3. Если ход в пункте 5.2.2 производил игрок, имевший право первого хода в этом сете, и это не привело к окончанию сета, то его сопернику дается право еще одного хода.
  - 5.3. Если в результате сет был завершен, то очки присуждаются согласно пункту 4 данного приложения. В противном случае, победителем считается участник, имеющий меньшее число пешек на игровом поле. При равном числе пешек оба участника делают еще по одному ходу и т.д.
6. За 5 минут до окончания времени тура судья обязан предупредить всех играющих, что до вступления правила в действие остается 5 минут.



## Приложение 2.

### 2.1. Схема проведения Чемпионата России для 17 и более участников.

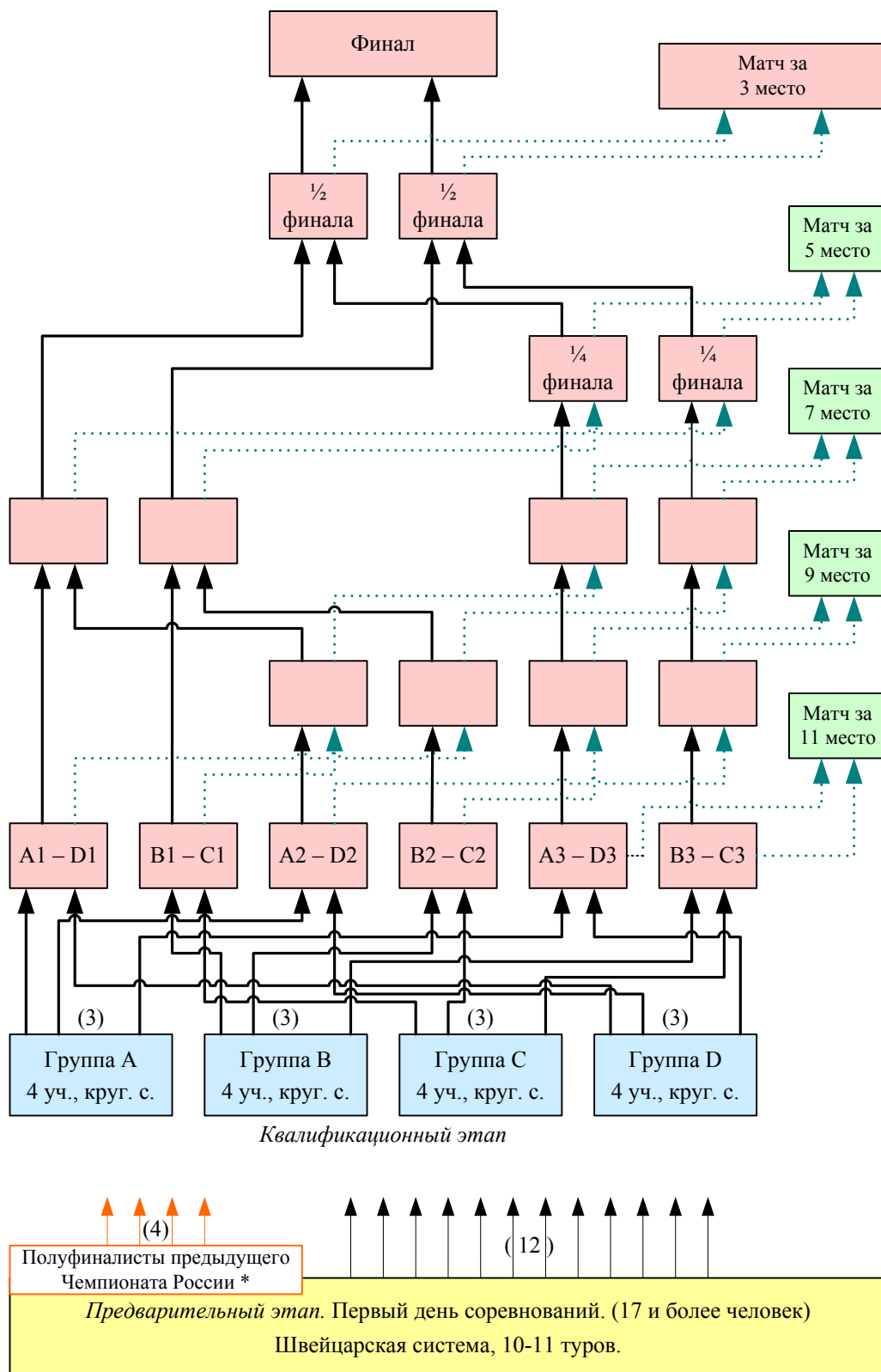



2.2. Схема проведения медального этапа Чемпионата России для 17 и более участников (рис.2).

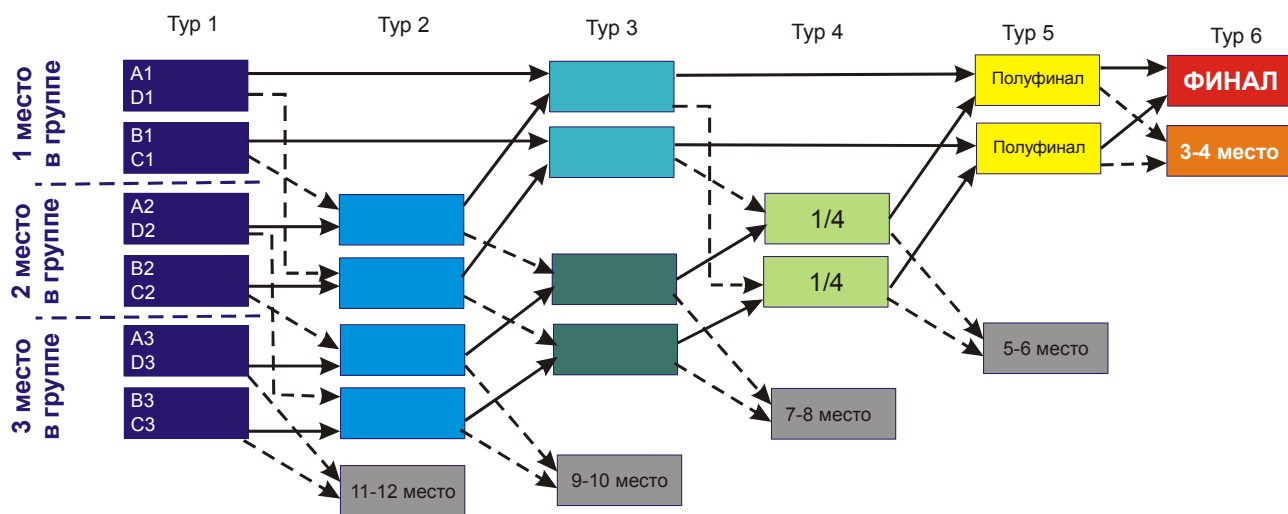



### Приложение 3.

#### Оборудование и материалы, необходимые для проведения турнира по новусу

##### Техника

- компьютер/ноутбук
- принтер
- картридж к принтеру (если в принтере старый картридж)
- проектор + экран или второй монитор (вывод информации для игроков)
- кабель для подключения проектора (длина зависит от расположения судейского стола и экрана)
- кабель-удлиннитель сетевой (220В) с 5-6 розетками (длина зависит от расположения судейского стола относительно розеток в зале)

##### Канцелярия

- бумага А4 (пачка 500 листов) (печать документов, номеров столов и протоколов)
- скрепки (50шт.)
- резак или 2 пары ножниц для бумаги
- скотч прозрачный шириной примерно 2 см
- карандаши или ручки для ведения протоколов (по одному на стол)
- ручки для судей (2 шт.)
- маркер перманентный тонкий синий для подписания грамот

##### Инвентарь

- столы, удовлетворяющие требованиям правил (по одному столу на двух участников, подавших заявку)
- пешки одинаковые, удовлетворяющие требованиям правил, по одному комплекту (16 пешек) на стол при одиночных соревнованиях или по два комплекта на стол при парных
- порошок (борка – не техническая, не мелкая, российского производства)
- небольшие емкости для порошка (по одной на два стола)
- картонки для натирания столов (по одной на стол)
- кисточки (по одной на два стола)
- маленькие столики, лавочки или табуреты для протоколов и инвентаря (по одной на 4 стола)
- фонарик
- стол(ы) для судей (поместиться должно 2 компьютера, принтер и резак)
- столик для проектора
- столик для наград



## Приложение 4.

### 4.1. Шаблон заполнения заявки на Чемпионат России по новусу от региональной федерации



Российская  
федерация  
новуса  
  
novus.su

Лого партнера  
(если есть)

Партнер региональной федерации  
(если есть)

Название  
Региональной  
федерации  
  
Адрес сайта  
(если есть)

Лого  
региональной  
федерации  
(если есть)

Утверждаю

Президент Российской Федерации Новуса  
Ирена Ивина

Согласовано

Председатель региональной федерации  
\*\*\*\*\*

### Заявка на участие в Чемпионате России по новусу 2025 года

#### Название региона

#### Мужчины

№	Фамилия Имя	Дата рождения	Статус (игрок, судья "в поле", руководитель делегации)
1.			
2.			
3.			
4.			
5.			

#### Женщины

№	Фамилия Имя	Дата рождения	Статус (игрок, судья "в поле", руководитель делегации)
1.			
2.			
3.			
4.			
5.			

#### Примечания:

- руководитель региональной делегации должен подать заявку на участие в турнире не позднее, чем за 14 календарных дней до его начала или не позднее 1 марта 2025 г.;
- если в заявке региона трое и более игроков, один из них должен быть готов выполнять работу «судьи в поле», что и фиксируется в заявке;
- заявки следует направлять Летучей Татьяне ([7403524@gmail.com](mailto:7403524@gmail.com)).
- Пример заполнения заявки – на следующей странице...



#### 4.2. Пример заполнения заявки от Московской федерации новуса



Российская  
федерация  
новуса  
[novus.su](http://novus.su)

Чемпионат России по новусу  
15-16 марта 2025 года

Московская  
федерация  
новуса  
[novus-sport.ru](http://novus-sport.ru)



Утверждаю

Президент Российской федерации новуса  
Ирена Ивина

Согласовано

Президент Московской федерации новуса  
Летучая Татьяна

#### Заявка на участие в Чемпионате России по новусу 2025 года

Москва

Мужчины

№	Фамилия Имя	Дата рождения	Статус (игрок, судья "в поле", руководитель делегации)
1.	Позняков Дмитрий	02.02. 1995	руководитель делегации, игрок
2.	Иванков Станислав	05.10.2000	игрок
3.	Самойлов Вадим	23.06.1987	судья "в поле", игрок
4.			
5.			

Женщины

№	Фамилия Имя	Дата рождения	Статус (игрок, судья "в поле", руководитель делегации)
1.	Маркова Людмила	02.12.1985	игрок
2.	Кострова Мария	05.04.1999	игрок
3.			
4.			
5.			



## Приложение 5.

### Рекомендации к форме игрока в новус

Верх: однотонный, с рукавами, без выреза. Если используется пиджак, жилет или свитер, они тоже должны быть однотонными, но по цвету могут не совпадать с основой. Допускаются рисунки, являющиеся символами России, регионов и населенных пунктов РФ, а также надписи, являющиеся названиями перечисленных субъектов или именем игрока. На груди рисунки и надписи должны занимать область не более 15x15см.

Низ: однотонный, длинны не выше колена.

Одежда каждого игрока должна быть чистой, опрятной и в хорошем состоянии, не иметь дыр, сильных потертостей, декоративных, блестящих и отражающих элементов.

Обувь: полуботинки, кроссовки или для женщин туфли на танкетке с каблуком не выше 4см. Обувь должна быть чистой, не используемой на улице, не наносить повреждения покрытию пола и удовлетворять другим правилам зала. Запрещается использование домашней и пляжной обуви.

Допускается головной убор с козырьком, при необходимости защитить глаза от ярких лучей света (солнца или ярких ламп).

На командном турнире и на одиночном турнире при наличии командного зачета форма каждой команды должна быть единой в верхней части и однотипной в нижней.